

Antes de comenzar a trabajar lee detenidamente:

1. En esta clase **solamente** trabajarás en la actividad de la página 1.
2. Recuerda que es importante **completar** lo que desarrollamos **la clase anterior sino lo tienes** (21/5).
3. Es importante que **trabajar** de manera **muy suave con el lápiz grafito** o puedes utilizar también portaminas, teniendo en cuenta que todas las líneas auxiliares o de fuga en trabajos posteriores deberán borrarse.
4. No debes enviar el trabajo aun lo corregiremos cuando nos encontremos.

Cualquier consulta a disposición.

Perspectiva con 1 punto de fuga

- Es aquella representación en que todas las paralelas parecen unirse en un solo punto, que usualmente está justo al centro de nuestra vista.

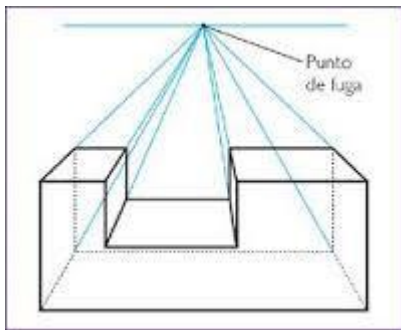
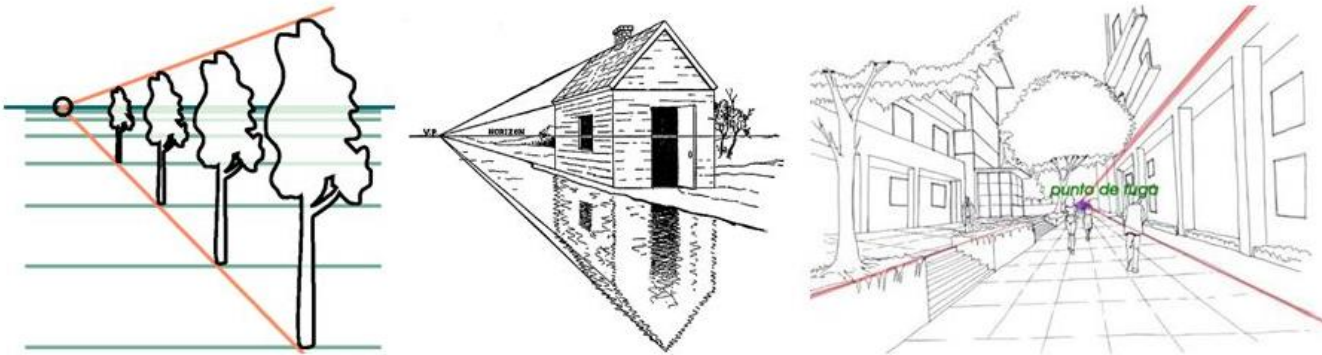

Recuerda: en la *perspectiva paralela* y *paralela central* ambas tienen un solo punto de fuga.

En la *perspectiva paralela* el PF (punto de fuga) está a un lado de la Línea del Horizonte, en la *central* el PF está en el centro de la línea del horizonte.

Actividad 1: Transcribe a tu carpeta los conceptos básicos aquí desarrollados.

Actividad 2: Observa detenidamente y dibuja este ejercicio en una hoja lisa con margen. Recuerda observar la posición de la hoja. Tema: *Perspectiva paralela central. N° 3*

El ejercicio debes comenzar por la línea del horizonte, luego las caras de frente de cada caja y luego si fugar hacia el punto para lograr la profundidad.

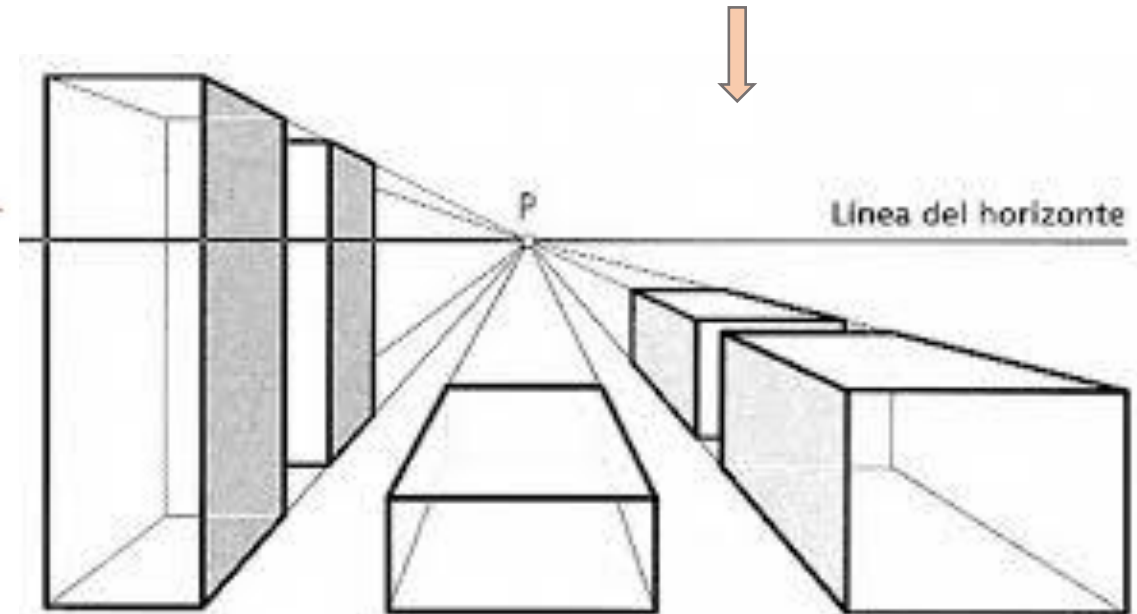

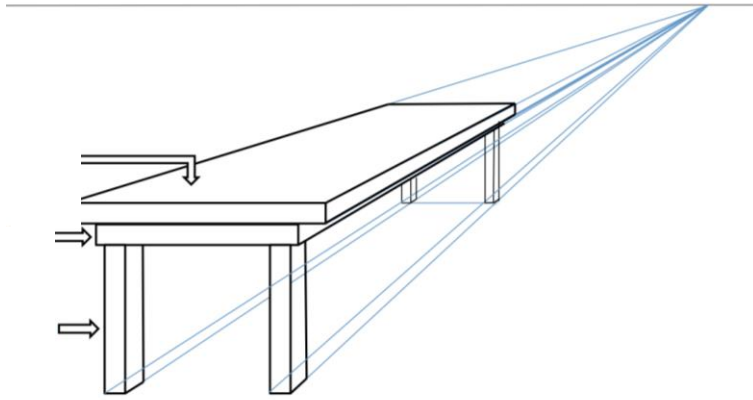

Perspectiva Paralela

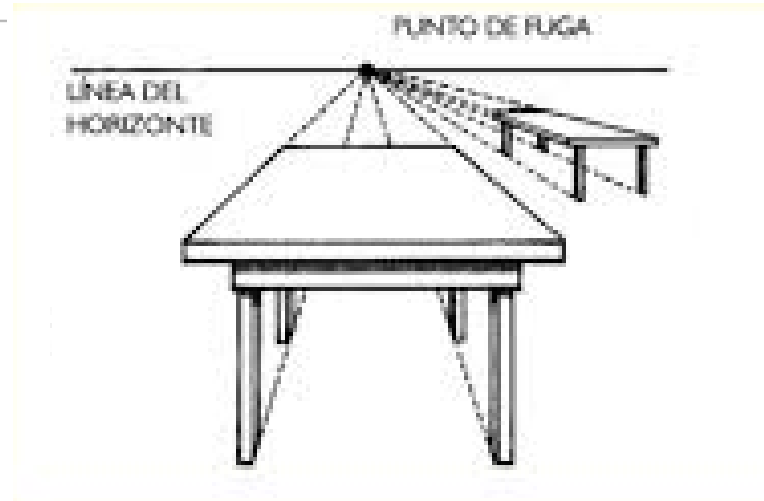

Perspectiva Paralela Central

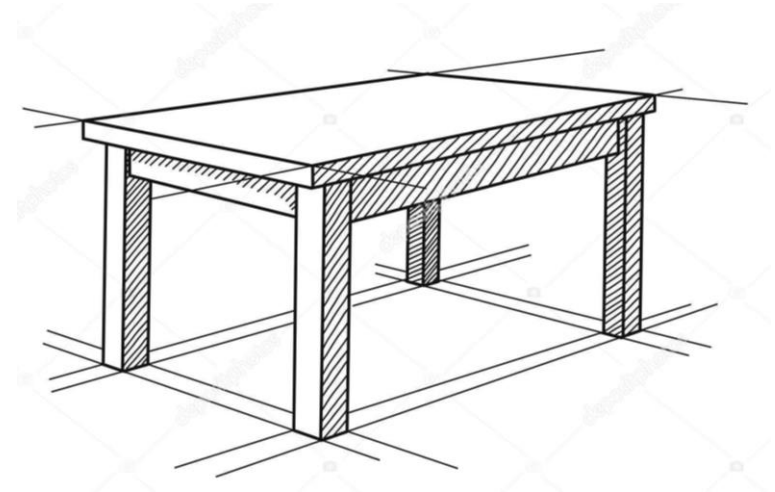

Perspectiva Oblicua

Ejemplos de los Tipos de Perspectiva

Actividad 3: Observa detenidamente y dibuja cada uno de estos objetos en una hoja lisa con margen. Recuerda observar la posición de la hoja para cada caso. Tema: *Objeto en Perspectiva Paralela N°2; Objeto en Perspectiva Paralela Central N°3; Objeto en Perspectiva Oblicua N°4*. El ejercicio debe comenzar por la línea del horizonte, luego las caras del frente de cada mesa y luego si fugar hacia el punto de lograr la profundidad en el caso de las dos primeras; en la perspectiva oblicua comenzar a dibujar el objeto por la pata de la esquina. En los tres casos siempre intenta imaginarte poder meter esa forma que vas a dibujar siempre dentro de una caja o cubo, es decir dentro de una forma geométrica; de esta manera es más fácil poder desarrollar el ejercicio.